

INSTRUKCJA MONTAŻU I EKSPLOATACJI ZACZEPU KULOWEGO DO SAMOCHODU: Fiat Linea (4D)

(2007 -)

Nr kat. F-096

PRZEZNACZENIE

Zaczepek kulowy **F-096** jest przeznaczony do holowania przyczepy. Zaczepek ten posiada aktualne Świadectwo Homologacji uprawniające do oznaczenia wyrobu znakiem homologacji **E20**.

WARUNKI MONTAŻU

Zaczepek kulowy **F-096** może być używany i eksploatowany w samochodzie o właściwym stanie technicznym elementów nadwozia. Zaczepek musi być zamontowany i eksploatowany w samochodzie zgodnie z niniejszą instrukcją.

Wszystkie śruby i nakrętki występujące w zaczepek kulowym muszą być dokręcone odpowiednim momentem obrotowym (M_0) o wartościach podanych w poniższej tabeli (dla śrub w klasie 8.8):

M8	-	25 (Nm)	M12	-	85 (Nm)
M10	-	50 (Nm)	M16	-	200 (Nm)

WARUNKI EKSPLOATACJI

Zaczepek kulowy **F-096** posiada tabliczkę znamionową określającą prawidłowe i bezpieczne obciążenie zaczepek, tj.:

Typ: F-096	Numer katalogowy zaczepek kulowego
A50-X	Klasa zaczepek kulowego (urządzenia sprzęgającego)
(E20) 55R-01 3164	Nr świadectwa Homologacji zaczepek kulowego
D = 7,3 kN	Teoretyczna siła odniesienia działająca na zaczepek kulowy
S = 75 kg	Max. dopuszczalne obciążenie pionowe kuli zaczepek
R = 1200 kg	Max. dopuszczalne obciążenie holowanej przyczepy

Siłę D wylicza się ze wzoru:

$$D = g \times \frac{T \times R}{T + R} \text{ kN}$$

T-technicznie dopuszczalna maksymalna masa, w tonach, pojazdu ciągnącego (także ciągników holujących) łącznie, jeśli występuje, z obciążeniem pionowym przyczepy z osią centralną.

R-technicznie dopuszczalna maksymalna masa, w tonach, przyczepy samochodowej z dyszlem ruchomym w płaszczyźnie pionowej lub naczepek.

g- przyspieszenie ziemskie (przyjmowane jako $9,81 \text{ m/s}^2$)

Podczas eksploatacji poszczególne elementy zaczepek kulowego powinny być utrzymane w należytnym stanie technicznym i zabezpieczone przed działaniem korozji. W czasie holowania przyczepy musi być złączona dodatkowym elastycznym złączem o odpowiedniej wytrzymałości (linka, łańcuch). W czasie eksploatacji zaczepek kulowego należy okresowo sprawdzać połączenia śrubowe, a w przypadku poluzowania nakrętek należy je dokręcić.

MONTAŻ

Zaczepek kulowy **F-096** składa się z następujących elementów:

1. Korpus	- 1 szt.	10. Śruba M10x35 (PN/M-82105)	- 6 szt.
2. Kula (ACS-3008)	- 1 szt.	11. Śruba M12x25 (PN/M-82105)	- 3 szt.
3. Gniazdo kuli (ACS)	- 1 szt.	12. Śruba M12x30 (PN/M-82105)	- 1 szt.
4. Kątownik prawy	- 1 szt.	13. Podkładka sprężysta $\varnothing 10,2$	- 6 szt.
5. Kątownik lewy	- 1 szt.	14. Podkładka sprężysta $\varnothing 12,2$	- 4 szt.
6. Uchwyt gniazda elektrycznego	- 1 szt.	15. Podkładka okrągła $\varnothing 10,5$	- 4 szt.
7. Podkładka specjalna $\varnothing 24/\varnothing 8,5 \times 2$	- 6 szt.	16. Podkładka okrągła $\varnothing 13,0$	- 4 szt.
8. Podkładka specjalna $\varnothing 30/\varnothing 10,5 \times 3$	- 6 szt.	17. Nakrętka samozabezpieczająca M8	- 6 szt.
9. Tulejka dystansowa $\varnothing 21,3/\varnothing 16,7 \times 6$	- 2 szt.	18. Nakrętka M10	- 4 szt.

W celu zamontowania zaczepek kulowego należy przestrzegać poniższego opisu:

1. Montaż zaczepek wymaga demontażu i podcinania zderzaka tylnego samochodu.
2. Zdemontować zderzak tylny wraz ze wzmocnieniem (wzmocnienie nie będzie ponownie wykorzystane).

30.10.2015.

Nr kat. F-096

3. Wykonać wycięcie otworów kwadratowych w pasie tylnym w celu udroźnienia wejścia do podłużnic według szablonu.
4. Wsunąć kątowniki (4, 5) do wnętrza podłużnic i skrócić luźno śrubami M10x35 (10) wraz z podkładkami sprężystymi $\varnothing 10,2$ (13), podkładkami $\varnothing 30/\varnothing 10,5 \times 3$ (8) i tulejkami (9).
5. Przyłożyć korpus (1) do pasa tylnego na wystające szpilki i skrócić nakrętkami samozabezpieczającymi M8 (17) wraz z podkładkami $\varnothing 24/\varnothing 8,5 \times 2$ (7).
6. Skrócić kątowniki (4, 5) z korpusem (1) śrubami M10x35 (10) wraz z podkładkami okrągłymi $\varnothing 10,5$ (15), podkładkami $\varnothing 30/\varnothing 10,2 \times 3$ (8), podkładkami sprężystymi i $\varnothing 10,2$ (13) i nakrętkami M10 (18).
7. Do korpusu (1) dokręcić gniazdo kuli (3) i uchwyt gniazda elektrycznego (6) śrubami M12x30 (12) -1 szt. i M12x25 (11) - 3 szt. wraz z podkładkami okrągłymi $\varnothing 13,0$ (16), podkładkami sprężystymi $\varnothing 12,2$ (14) (zgodnie ze schematem).
8. Dokręcić wszystkie śruby.
9. Wykonać podcięcie w zderzaku od spodu według rys. 1.
10. Zamontować zderzak.
11. Wpiąć kulę (2) do gniazda (3) zgodnie z załączoną instrukcją.

Uwaga: Po zamontowaniu zaczepek kulowego nie ma możliwości holowania awaryjnego innego samochodu.

Uwaga:

Do korpusu zaczepek (1) może być zamontowana kula (2) o innej konstrukcji niż podano w niniejszej instrukcji pod warunkiem, że:

1. Zastosowana kula posiada tabliczkę znamionową z numerem homologacji.
2. Parametry D i S mają wartość większą lub równą od wartości korpusu (1).
3. Położenia środka kuli jest zgodne z rysunkiem.

Przestrzeganie niniejszej instrukcji zapewnia prawidłowy montaż i eksploatację zaczepek kulowego F-096.

Po zamontowaniu zaczepek kulowego **F-096** należy uzyskać wpis w dowodzie rejestracyjnym pojazdu.

UWAGA: Sprawdzać połączenia śrubowe po przejechaniu 1000 km. Kulę zawsze utrzymywać w czystości i smarować smarem stałym. Stosować osłonę kuli. Wszystkie uszkodzenia mechaniczne zaczepek kulowego **F-096** wykluczają dalszą jego eksploatację. Uszkodzony zaczepek **nie może być naprawiany**. W przypadku nie przestrzegania opisanego sposobu montażu lub niewłaściwego jego użytkowania producent **nie ponosi odpowiedzialności** za powstałe szkody.

SCHEMAT MONTAŻU:

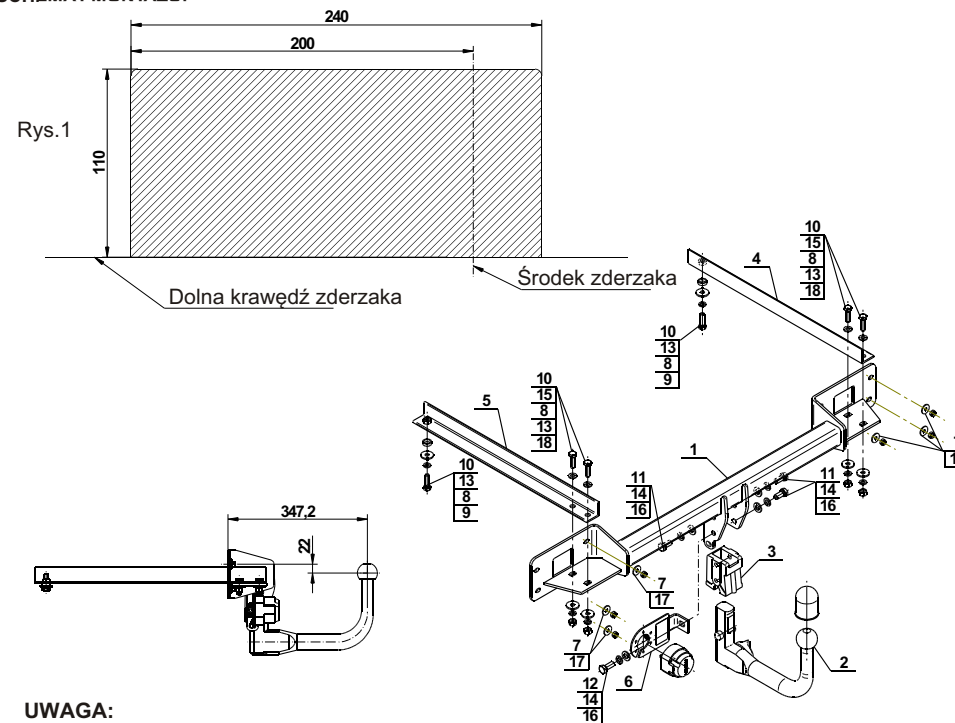

UWAGA:

Cena zaczepek kulowego nie obejmuje wiązki elektrycznej.

Nr kat. F-096

DESTINATION

Tow bar **F-096** is designed for towing a trailer. This ball hook has a current certification of approval authorizing the product with **E20** certification sign.

FITTING CONDITIONS

Tow bar **F-096** can be used and operated in a car with proper technical conditions of body elements. Those parts cannot be mechanically damaged. The ball hook has to be installed and operated in a car according to this instruction. All bolts and nuts in ball hook have to be screwed down with proper torque (Mo). Torque values are given below:

M8	-	25 (Nm)	M12	-	85 (Nm)
M10	-	50 (Nm)	M16	-	200 (Nm)

OPERATION CONDITIONS

The tow bar **F-096** has a rating plate describing correct and safe loads of the hook:

Typ: F-096	Tow bar catalogue number.
A50-X	Tow bar class (compressing device)
E20 55R-01 3164	Tow bar certification of approval number
D = 7,3 kN	Theoretical related force working on a ball hook
S = 75 kg	Max permissible vertical load of the hook ball
R = 1200 kg	Max permissible load of towing trailer

D - force is calculated using the following formula:

$$D = g \times \frac{T \times R}{T + R} \text{ kN}$$

T-technically permissible maximum mass in tonnes of the towing vehicle (also towing tractors) including, if necessary, the vertical load of a centrale axle trailer.
 R-technically permissible maximum mass in tonnes of the full trailer with drawgal free to move in the vertical plane or of the semi-trailer.
 g-acceleration due to gravity(assumed as 9,81 m/s²)

During operating individual elements of ball hook should be kept in a proper technical condition and protected from corrosion. The trailer must be linked with an elastic joint with proper durability (cord, chain) while towing. It is necessary to check periodically bolt joints during operating the ball hook. If screws are eased, it is necessary to screw them down.

FITTING

The tow bar **F-096** is made up of the following elements:

1. Towbar mainframe	- 1 piece	10. Screw M10x35	- 6 pieces
2. Tow ball (ACS-3008)	- 1 piece	11. Screw M12x25	- 3 pieces
3. Tow ball socket (ACS)	- 1 piece	12. Screw M12x30	- 1 piece
4. Right angle bar	- 1 piece	13. Spring washer Ø10,2	- 6 pieces
5. Left angle bar	- 1 piece	14. Spring washer Ø12,2	- 4 pieces
6. Electrical socket plate	- 1 piece	15. Flat washer Ø10,5	- 4 pieces
7. Special washer Ø24/Ø8,5x2	- 6 pieces	16. Flat washer Ø13,0	- 4 pieces
8. Special washer Ø30/Ø10,5x3	- 6 pieces	17. Self-locking nut M8	- 6 pieces
9. Distance sleeve Ø21,3/Ø16,7x6	- 2 pieces	18. Nut M10	- 4 pieces

Please follow the installation fitting instruction below in order to ensure correct installation of the towbar:

1. Rear bumper cutting and removing is required.
2. Remove the rear bumper with it reinforcement (reinforcement will not be reused).

3. Perform the undercut of square holes in rear belt to facility the entrance to the stringers according to the template.
4. Slide the angle bars (4, 5) to the inside of stringers and screw on loosely using bolts M10x35 (10) with spring washers Ø10,2 (13), washer Ø30/Ø10,5x3 (8) and sleeves (9).
5. Attach the towbar mainframe (1) to the rear belt on protruding pins and screw on using self-locking nuts M8 (17) with washers Ø24/Ø8,5x2 (7).
6. Screw the towbar mainframe (1) with angle bars (4, 5) using bolts M10x35 (10) with round washers Ø10,5 (15), washers Ø30/Ø10,5x3 (8), spring washers Ø10,2 (13) and nuts M10 (18).
7. Attach the tow ball socket (3) and electrical plate (6) to the towbar mainframe (1) using bolts: M12x30 (12)-1 piece, M12x25 (11)- 3 pieces with spring washers Ø12,2 (14) and round washers Ø13,0 (16), (according to the schema).
8. Tighten all bolts.
9. Perform undercut in the rear bumper from the bottom according to the fig. 1.
10. Install the rear bumper.
11. Attach the tow ball (2) to the socket (3) according to the scheme.

Caution: After install the tow bar emergency towing of another vehicle is not possible.

Caution:

Different types of (2) may be attached to the (1) only if:

1. The adapted tow has its own information label with homologation number
2. D and S values are equal or higher than (1) values.
3. Tow ball centre-point is in accordance with the drawing

Obeying this instruction assures correct montage and the F-096 tow bar operating.

After assembling of the tow bar **F-096** you have to get entry in cars registration book.

CAUTION:

Check if all bolts and nuts are correctly tightened after 1000km. Keep tow ball clean, grease and cased. All mechanical damages of tow bar excludes its further exploitation. Damaged ball hook **cannot be repaired**. In case of braking the rules of montage or unproper usage manufacturer **do not take responsibility** for arised damages.

MONTAGE DIAGRAM:

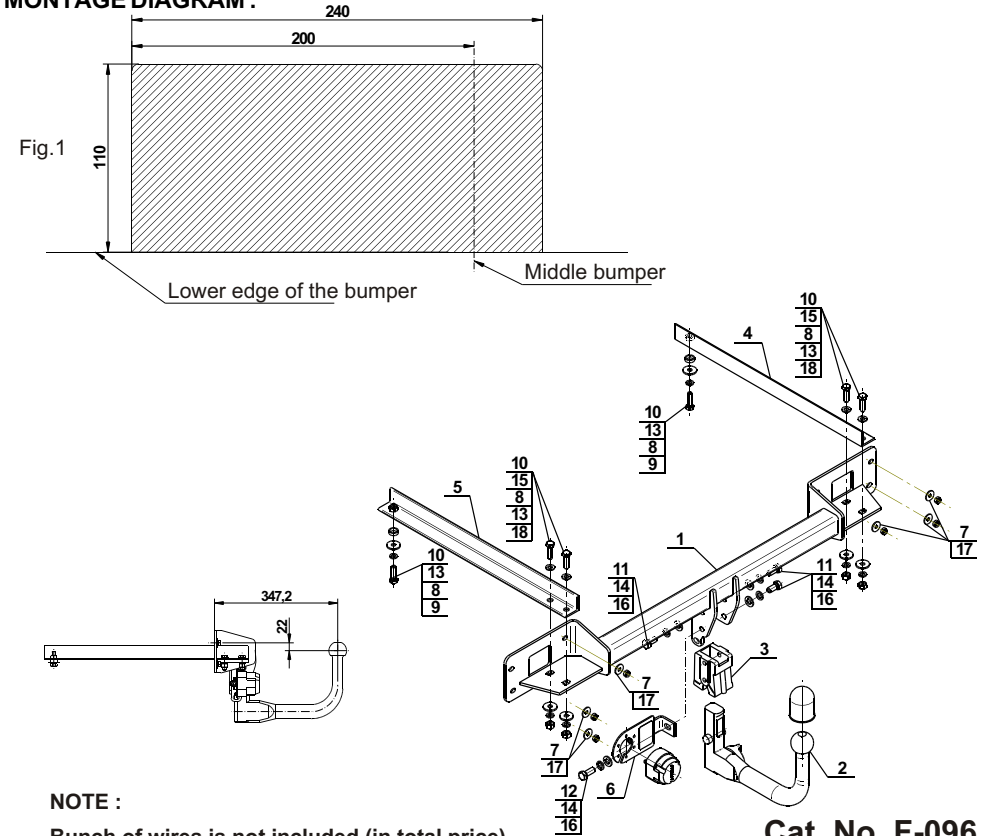

NOTE:

Bunch of wires is not included (in total price).